



KFE— 高压

通过电子控制的高压活塞泵。
适合于您的高标准，高要求！

胶粘剂输送机 通过电子控制的活塞泵

- 压力在50bar以内的中等和高等黏度的胶粘剂的精准喷胶
- 高压的喷胶在停机后重新开机时，系统可以毫无问题的继续运行
- 可靠及牢固的设计保证了通过电子控制的无接触喷胶
- 在输出变化的情况下保持不变的胶压：手动压力调节器
- 无论低速还是高速都保持同等的胶量：气动压力调节器根据机器的速度对压力进行调整
- 胶的运输系统由不锈钢和耐热塑料制成，适合食品工业

基本设备

- 电子控制泵 KPE-9
- 压缩空气单元
- 出口过滤器，网口直径200 μ m
- 电子压力监控器
- 气动压力调节器PMDRE-6，也可选择MDR-17/-50
- 胶粘剂压力表

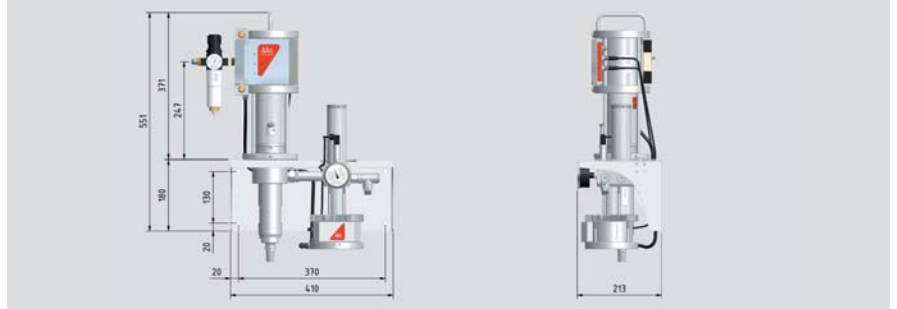

可选的容器

a) 标准容器30升

- 吸入式过滤器过滤杂质，保护泵
- 可选液位传感器
- 可选搅拌器

b) 容器200...2000升

- 吸入式过滤器过滤杂质，保护泵
- 可选择吸管内的液位传感器

c) 自动抽取胶粘剂注入胶桶

- 隔膜泵将胶从容器中抽出并注入30升的胶桶中
- 无气泡注入并无需中断生产



a)

b)

c)

技术参数

型号	功能	输入端	输出端	输送功率	重量
活塞泵 KPE-9	气动，双作用，蓄能式，齿轮比9:1电控	气压6-8帕 (87-116 psi) 无油，脱水，供电24VDC，0.5A最大黏度6000mPas	最大胶压50bar	2.4L/min, 120cm³/双冲程	15 公斤
压力调节器 PMDRE-6	根据机器速度电控胶压	气压6帕 (87 psi) 信号0-20 mA DC	最大胶压6-35bar (87-507.5psi)	1L/min	6.5公斤
压力调节器 MDR-17	手动设置	最大胶压40bar (最大580psi)	胶压0-17 bar (0...246.5psi)	-	3.0公斤
压力调节器 MDR-50	手动设置	最大胶压70bar (最大1015psi)	-	-	3.0公斤
液位传感器	浮控开关	供电 24V DC	一个转换接触	-	-
搅拌器	气动	气压 6 bar	-	-	-

* 频率根据胶的黏度有关

更多信息请浏览我们的网站 www.baumerhhs.cn



Baumer hhs GmbH

Adolf-Dembach-Straße 7 · 47829 Krefeld · Germany
Phone +49 (0)2151 4402-0 · Fax +49 (0)2151 4402-111
info.de@baumerhhs.com · www.baumerhhs.com

堡盟电子(上海)有限公司

上海市松江区民益路201号30号楼二层A区
邮编: 201612

Tel: +86 21 6768 7095 ext. 220 · Fax: +86 21 6768 7098
sales.cn@baumerhhs.com · http://www.baumerhhs.cn