

P-500 Ventil.

Das Kraftpaket für den Kaltleimauftrag.
Schnell, präzise und effizient.

Elektrische Kaltleimventile P-500 für Punkt- und Strichauftrag

Die robusten Leimauftragsventile mit extrem hohen Leistungsreserven sind ein Garant für größtmögliche Produktionssicherheit bei minimiertem Wartungsaufwand. Im Punktmodus können kleinste Mengen an Klebstoff aufgetragen werden; soll es mehr sein, bietet der optimierte Durchfluß des Ventils in Verbindung mit dem maximalen Klebstoffdruck von 50 bar genügend Einstellmöglichkeiten. So kann die Auftragsmenge dem Produkt und der Maschinengeschwindigkeit jederzeit angepaßt werden.

P-500

- Für Klebstoffe bis zu einer Viskosität von 4.000 mPa.s
- Schaltfrequenz max. 500 Zyklen/sek
- Verschleißfreier Verschluß für perfekten Abriß
- Reduzierter Klebstoffverbrauch im Punktmodus
- Exakte Dosierung aus dem Stillstand bis zur maximalen Geschwindigkeit durch Punkt-Strich-Umschaltung
- Robuster Aufbau sorgt für vereinfachte Wartung und lange Lebensdauer
- Integrierte Ansteueranzeige vereinfacht die Fehlerdiagnose und Produktionsüberwachung
- Durch Microschalter auch von Hand zu betätigen
- Mehrfachköpfe in ein- und zweireihiger Anordnung lieferbar

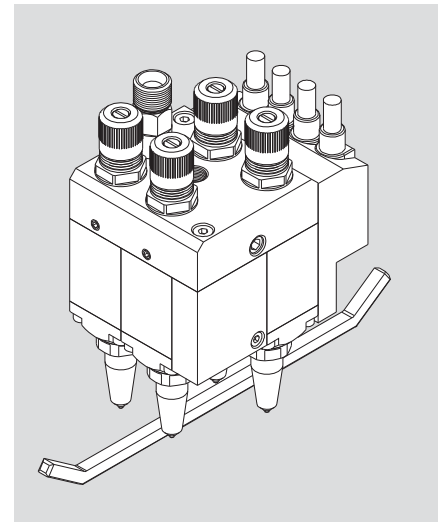
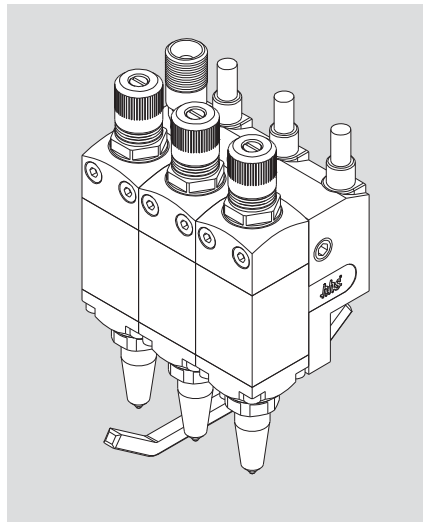
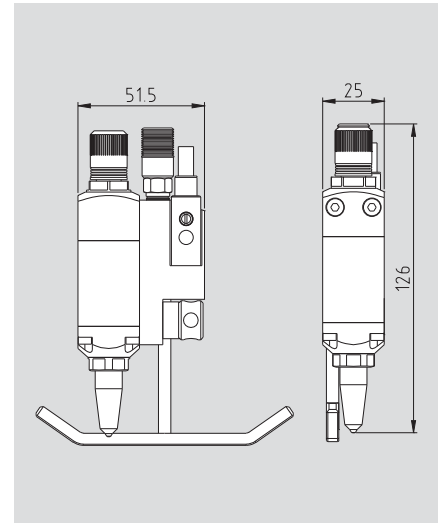

Maß- und Konstruktionsänderungen vorbehalten.

Technische Daten

Baureihe	Bezeichnung	Leimanschluß	max. Druck	max. Frequenz*
P-500	Kaltleim-Ventil	G1/4"	50 bar	500 Zyklen/sek.

* Die Frequenz ist abhängig von der Viskosität des Klebstoffes.

Baumer hhs bietet Ihnen ein umfangreiches Produkt-Portfolio von Leimauftrags- und Qualitätssicherungs-Systemen an. Mehr Infos unter www.baumerhhs.com



Baumer hhs GmbH

Adolf-Dembach-Straße 7 · 47829 Krefeld
 Phone +49 (0)2151 4402-0 · Fax +49 (0)2151 4402-111
 info.de@baumerhhs.com · www.baumerhhs.com