

Pistolet P-500.

Tête d'application rapide,
précise et fiable pour la dépose
de colle froide.

Les têtes d'application de la série P-500 pour la dépose de colle froide

Des têtes d'application robustes possédant de hautes performances et garantissant un niveau de production élevé et un minimum de maintenance. En mode points des quantités infimes de colle peuvent être appliquées; le débit réglable permet l'utilisation de colle jusqu'à une pression maximale de 50 bars. A tout moment, la quantité de colle peut être adaptée au produit et à la vitesse de la machine.

P-500

- Permet l'utilisation de colle jusqu'à une viscosité maximale de 4000 mPa.s
- Fréquence de commutation max. 500 cycles/sec.
- Pas de joint en frottement soumis à l'usure
- Consommation de colle réduite en mode points
- Conception simple et robuste assurant une maintenance simplifiée et une grande fiabilité
- Affichage intégré simplifiant le diagnostic d'erreur et la surveillance des paramètres
- Micro-rupteur intégré permettant une utilisation manuelle
- Dépose précise grâce au procédé point-trait du démarrage jusqu'à la vitesse maximale
- Têtes à multiples modules réalisables sur simple ou double rangée

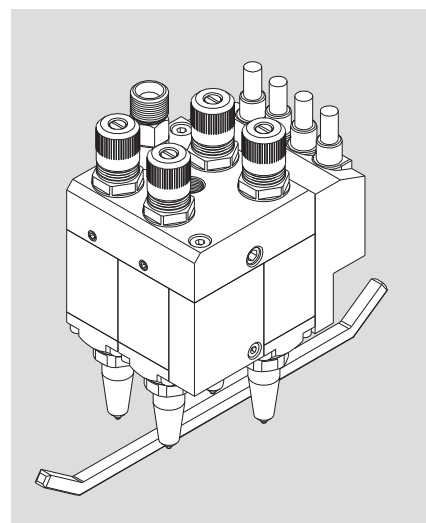
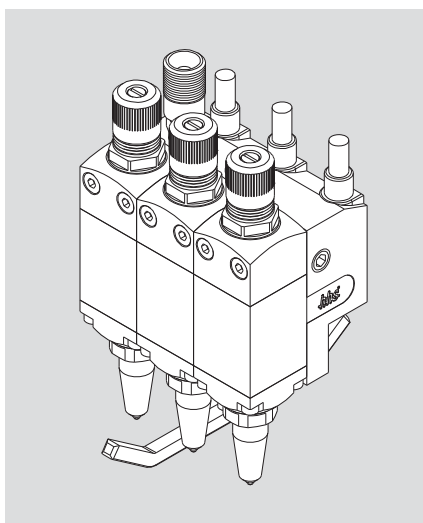
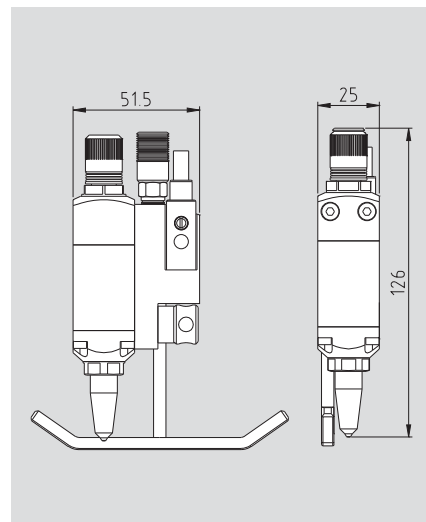

Sous réserve de modifications de mesure et de construction.

Données techniques

Série	Désignation	Raccord de colle	Pression max.	Fréquence max.*
P-500	Têtes d'application par points et par traits	G1/4"	50 bar	500 cycles/sec

* La fréquence dépend de la viscosité de la colle.

Baumer hhs vous offre une large gamme de systèmes de collage et d'assurance qualité. Collage de languettes en carton ondulé. Pour plus de détails, consultez notre site: www.baumerhhs.com



Baumer hhs GmbH

Adolf-Dembach-Straße 7 · 47829 Krefeld · Germany
 Phone +49 (0)2151 4402-0 · Fax +49 (0)2151 4402-111
 info.de@baumerhhs.com · www.baumerhhs.com