

Pistola P-500.

Un concentrato di energia per
l'applicazione di colla a freddo.
Veloce, precisa ed efficiente.

Pistole elettriche per colla a freddo P-500 per applicazione a punti e a tratti

Le robuste pistole di applicazione colla P-500 sono sinonimo di garanzia per una massima efficienza in produzione. Nella modalità a punti si possono applicare quantità minime di colla; se sono necessarie quantità maggiori, la portata ottimizzata della pistola, in unione con la pressione massima della colla di 50 bar, offre molte possibilità di regolazioni. Così la quantità di applicazione può venire adattata in qualsiasi momento al prodotto ed alla velocità della macchina.

P-500

- per colle fino ad una viscosità di 4.000 mPa.s
- frequenza di commutazione max. 500 cicli/sec.
- chiusura resistente all'usura per un distacco perfetto
- consumo ridotto di colla nella modalità a punti
- dosaggio esatto dal fermo completo fino alla velocità massima grazie alla commutazione punto-tratto
- la struttura robusta permette una manutenzione semplificata ed una lunga durata
- visualizzazione comando integrata (LED)
- mediante microinterruttori da azionare anche a mano
- testine multiple fornibili ad una o a due file

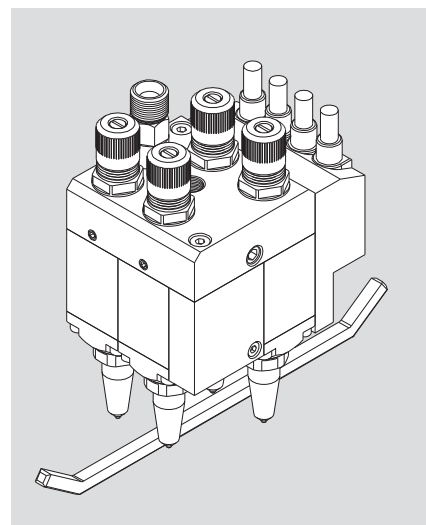
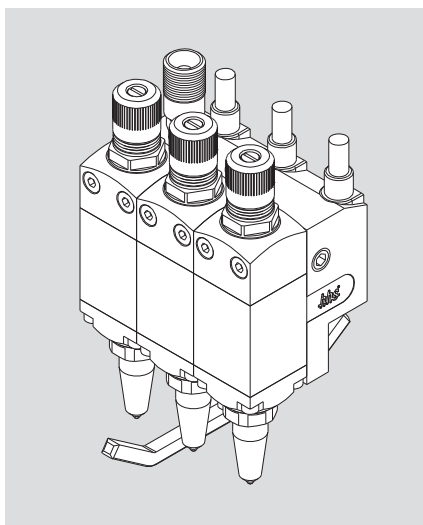
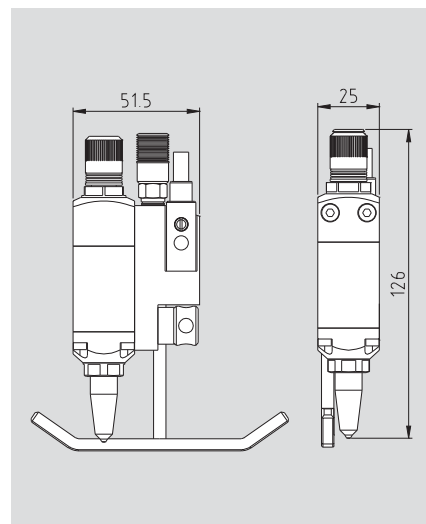

Con riserva di modifiche costruttive e dimensionali.

Dati tecnici

Serie	Denominazione	Attacco colla	Pressione max.	Frequenza max.*
P-500	Pistola KI.	G1/4"	50 bar	500 cicli/sec.

*La frequenza dipende dalla viscosità della colla.

Baumer hhs Vi offre una vasta gamma di prodotti e di sistemi di applicazione colla e controllo qualità. Maggiori informazioni sotto www.baumerhhs.com

Baumer *hhs*

Baumer hhs GmbH

Adolf-Dembach-Straße 7 · 47829 Krefeld · Germany
 Phone +49 (0)2151 4402-0 · Fax +49 (0)2151 4402-111
 info.de@baumerhhs.com · www.baumerhhs.com